

Cadap®

La marque qui porte votre choix vers le design



SÉLECTION

PRODUITS SUR MESURE

www.cadap.fr



SÉLECTION
PRODUITS SUR MESURE

	PAGE
ALPHA	3
BÊTA	4
GAMMA	5
DELTA	6
EPSILON	7
ZÊTA	8
IOTA	9
KAPPA	10
LAMBDA	11

Modèle **ALPHA****Cadap**[®]**Objet de la fiche** Quincaillerie de porte**Type** Produit sur mesure**Gamme** Design**Description technique****Plaque avec tirant pour porte palière PMR et Design**

Plaque rectangulaire 270 x 60 mm, épaisseur de 3 mm et tirant 170 x 25 mm, épaisseur de 10 mm.

Montage par vissage, plus serrage par vis poin-teau sur insert métal (diabolo).

Accessoires fournis : Vis à bois en acier, vis poin-teau inox, clé Allen acier et insert métal (diabolo).

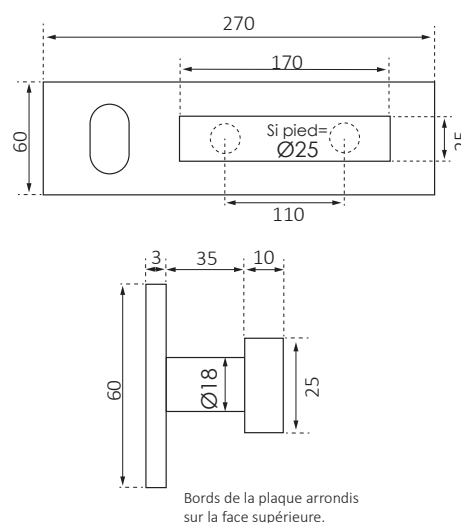
Schéma dimensionnel

Référence	Perçage	Matériau	Finition
GCYPL270T400/110/4V	Clé I (Gauche)	Laiton	Chromé
GCYPL270T400/110/19V	Clé I (Gauche)	Laiton	Nickel mat
GCYPL270T400/110/6V	Clé I (Gauche)	Laiton	Satiné broissé
GCYPL270T400/110/2V	Clé I (Gauche)	Laiton	Vieilli
DCYPL270T400/110/4V	Clé I (Droite)	Laiton	Chromé
DCYPL270T400/110/19V	Clé I (Droite)	Laiton	Nickel mat
DCYPL270T400/110/6V	Clé I (Droite)	Laiton	Satiné broissé
DCYPL270T400/110/2V	Clé I (Droite)	Laiton	Vieilli
USGPL270T400/100/4V	A2P2** réversible	Laiton	Chromé
USGPL270T400/110/19V	A2P2** réversible	Laiton	Nickel mat
USGPL270T400/110/6V	A2P2** réversible	Laiton	Satiné broissé
USGPL270T400/110/2V	A2P2** réversible	Laiton	Vieilli

POUR LES PRIX, MERCI DE NOUS CONSULTER

Contact Cadap[®] : Tél. : 01 64 51 37 80 - Fax : 01 70 73 45 85 - Email : commercial.cadap@cadap.fr

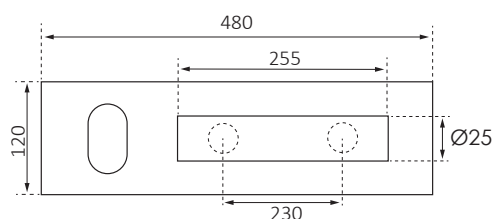
Modèle **BÊTA****Cadap**[®]**Objet de la fiche** Quincaillerie de porte**Type** Produit sur mesure**Gamme** Design**Schéma dimensionnel****Description technique**

Plaque rectangulaire réversible de 3 mm d'épaisseur, arêtes abattues avec tirant Ø25 mm, angles droits et montage aveugle.



Référence	Perçage	Matière	Finition
USGPL480T410/230/72V	A2P2** réversible	Inox AISI 304	Brossé
GCYPL480T410/230/72V	Clé I (Gauche)	Inox AISI 304	Brossé
DCYPL480T410/230/72V	Clé I (Droite)	Inox AISI 304	Brossé
USGP480T410/230/101V	A2P2** réversible	Inox AISI 304	Noir mat
GCYP480T410/230/101V	Clé I (Gauche)	Inox AISI 304	Noir mat
DCYP480T410/230/101V	Clé I (Droite)	Inox AISI 304	Noir mat

POUR LES PRIX, MERCI DE NOUS CONSULTER**Contact Cadap**[®] : Tél. : 01 64 51 37 80 - Fax : 01 70 73 45 85 - Email : commercial.cadap@cadap.fr

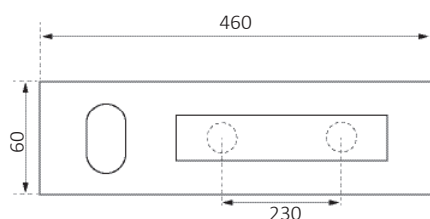
Modèle **GAMMA****Cadap**[®]**Objet de la fiche** Quincaillerie de porte**Type** Produit sur mesure**Gamme** Design**Schéma dimensionnel****Description technique**

Plaque rectangulaire réversible de 3 mm d'épaisseur, arêtes abattues avec tirant tirant carré 20x20 mm, montage aveugle.

Attention :

sur porte métallique creuse prévoir un renfort bois.

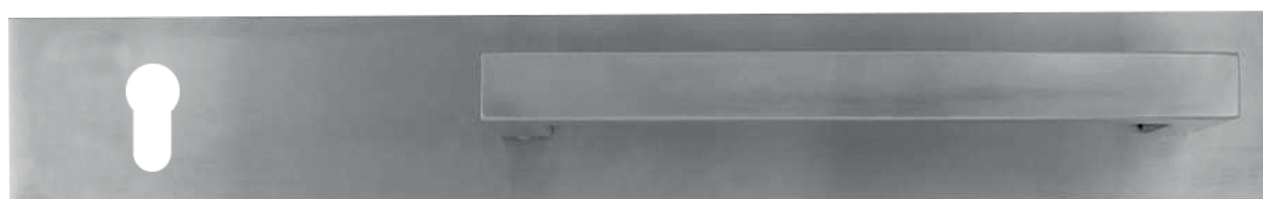

Clé I (Gauche) - Inox brossé



A2P2** réversible - Inox brossé



Clé I (Droite) - Noir mat



A2P2** réversible - Noir mat

Référence	Perçage	Matériau	Finition
USGPL460T395/230/72V	A2P2** réversible	Inox AISI 304	Brossé
DCYPL460T395/230/72V	Clé I (Droite)	Inox AISI 304	Brossé
GCYPL460T395/230/72V	Clé I (Gauche)	Inox AISI 304	Brossé
USGP460T395/230/101V	A2P2** réversible	Inox AISI 304	Noir mat
DCYP460T395/230/101V	Clé I (Droite)	Inox AISI 304	Noir mat
GCYP460T395/230/101V	Clé I (Gauche)	Inox AISI 304	Noir mat

POUR LES PRIX, MERCI DE NOUS CONSULTER

Contact Cadap[®] : Tél. : 01 64 51 37 80 - Fax : 01 70 73 45 85 - Email : commercial.cadap@cadap.fr

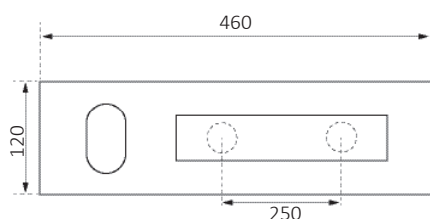
Modèle **DELTA****Cadap**[®]**Objet de la fiche** Quincaillerie de porte**Type** Produit sur mesure**Gamme** Palière Spéciale**Schéma dimensionnel****Description technique**

Plaque 3 mm d'épaisseur. 6 trous percés fraisés prévus pour vis 4 mm avec têtes Torx (vis non fournies).

Plus tirant en U de diamètre 19 mm.

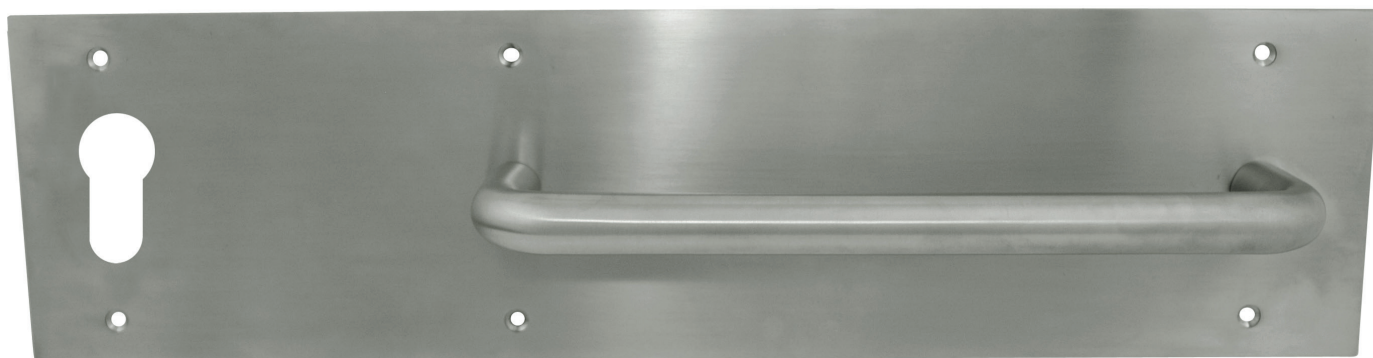

Clé I (Gauche) - Inox brossé

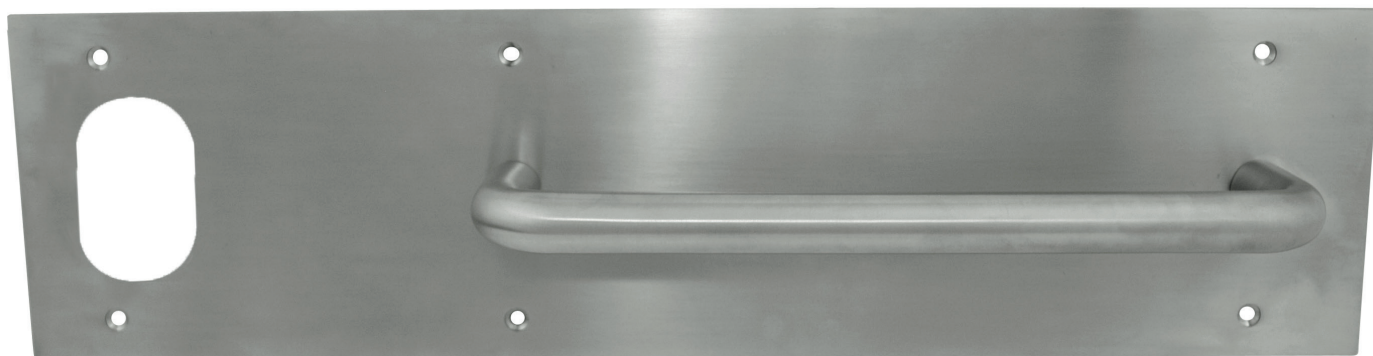

A2P2** - Inox brossé

Référence	Perçage	Matériau	Finition
USGPL460T305/250/72V	A2P2**	Inox AISI 316	Brossé
DCYPL460T305/250/72V	Clé I (Droite)	Inox AISI 316	Brossé
GCYPL460T305/250/72V	Clé I (Gauche)	Inox AISI 316	Brossé

POUR LES PRIX, MERCI DE NOUS CONSULTER

Contact Cadap[®] : Tél. : 01 64 51 37 80 - Fax : 01 70 73 45 85 - Email : commercial.cadap@cadap.fr

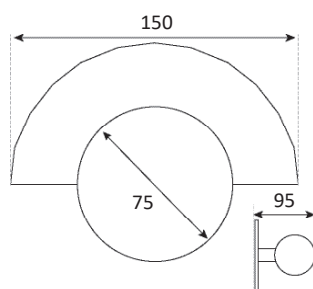
Modèle **EPSILON****Cadap**[®]**Objet de la fiche** Quincaillerie de porte**Type** Produit sur mesure**Gamme** Design**Schéma dimensionnel****Description technique**

Plaque demi-lune à coller de forme dodécagone à 12 cotés de 1,5 mm d'épaisseur sur la partie supérieure, plus retour central avec trou pour montage boule de 75 mm.

Fixation aveugle pour porte palière.



Référence	Matière	Finition
PLD150B168/6V	Laiton	Satiné brossé

POUR LES PRIX, MERCI DE NOUS CONSULTER

Contact Cadap[®] : Tél. : 01 64 51 37 80 - Fax : 01 70 73 45 85 - Email : commercial.cadap@cadap.fr

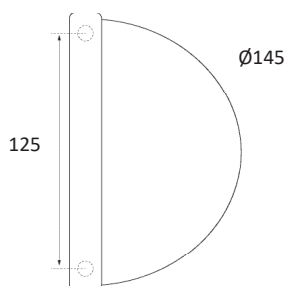
Modèle **ZÊTA****Cadap**[®]**Objet de la fiche** Quincaillerie de porte**Type** Produit sur mesure**Gamme** Design**Schéma dimensionnel****Description technique**

Plaque demi lune réversible avec poignée demi lune de diamètre 20 mm, placée sur le côté de la plaque.

Accessoires fournis : 4 vis pointeau M4x6 mm et 2 1B0182C diamètre 10 mm.



Référence	Matière	Finition
UPLD145T420/120/6V	Laiton	Satiné Brossé non verni

POUR LES PRIX, MERCI DE NOUS CONSULTER**Contact Cadap**[®] : Tél. : 01 64 51 37 80 - Fax : 01 70 73 45 85 - Email : commercial.cadap@cadap.fr

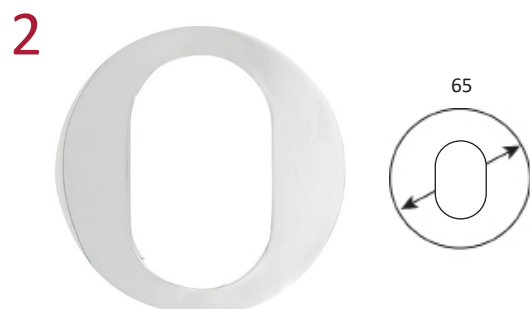
Modèle **IOTA****Cadap**[®]**Objet de la fiche** Quincaillerie de porte**Type** Produit sur mesure**Gamme** Pommeau extérieur**Description technique**

- 1** Pommeau cylindrique de 70 mm de diamètre et 50 mm de profondeur.
- 2** Rosace de fonction perçage AP2** de 65 mm de diamètre et 2 mm d'épaisseur.
- 3** Disque (plaque) pré-percé de diamètre 280 mm et d'épaisseur 1,5 mm, pour pommeau.

1
2
3

	Référence	Perçage	Matière	Finition
1	581/4V	N/A	Laiton	Chromé brillant
2	SGR102/4V	A2P2**	Laiton	Chromé brillant
3	PLDD280B581/4V	N/A	Laiton	Chromé brillant

POUR LES PRIX, MERCI DE NOUS CONSULTER**Contact Cadap**[®] : Tél. : 01 64 51 37 80 - Fax : 01 70 73 45 85 - Email : commercial.cadap@cadap.fr

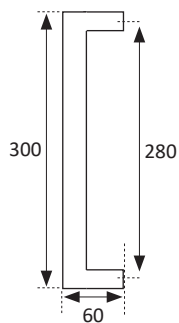
Modèle **KAPPA****Cadap**[®]**Objet de la fiche** Quincaillerie de porte**Type** Produit sur mesure**Gamme** Tirant**Schéma dimensionnel****Description technique**

Montage simple face, non traversant pour portes bois.

Attention sur portes creuses métalliques, prévoir des renforts bois à l'intérieur pour pouvoir le poser.

Accessoires fournis : vis M8 pour fixation avec insert bois.



Référence	Matière	Finition
T0395/280/101V	Inox Aisi 304	Noir mat
T0395/280/72V	Laiton	Satiné brossé
T0395/280/1V	Laiton	Poli brillant verni

POUR LES PRIX, MERCI DE NOUS CONSULTER

Contact Cadap[®] : Tél. : 01 64 51 37 80 - Fax : 01 70 73 45 85 - Email : commercial.cadap@cadap.fr

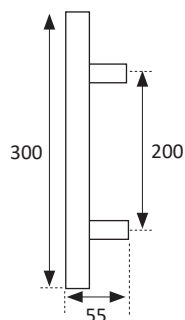
Modèle **LAMBDA****Cadap**[®]**Objet de la fiche** Quincaillerie de porte**Type** Produit sur mesure**Gamme** Tirant**Schéma dimensionnel****Description technique**

Montage simple face

Accessoires fournis : kit de fixation $\varnothing 10$ mm, tige filetée M6, insert bois M6, vis pointeau M4

Référence	Matière	Finition
T0296DSNT/200/1V	Laiton	Satiné
T0296DSNT/200/6V	Laiton	Laitonné

POUR LES PRIX, MERCI DE NOUS CONSULTER**Contact Cadap**[®] : Tél. : 01 64 51 37 80 - Fax : 01 70 73 45 85 - Email : commercial.cadap@cadap.fr

PROJET SPÉCIFIQUE

Notre compétence à votre service !

Nous mettons à votre disposition notre savoir-faire pour vous aider dans vos projets de produits sur mesure.

Cadap® est capable d'intégrer toutes les données de fabrication (modèles à la demande, dimensions, coloris...) pour configurer sur-mesure le produit adapté exactement à votre besoin.

A partir d'un schéma ou d'un croquis à main levée indiquant les dimensions (largeur, entraxe, diamètre etc), notre équipe technique vous confirmera la faisabilité de votre projet et le prix dans les meilleurs délais.

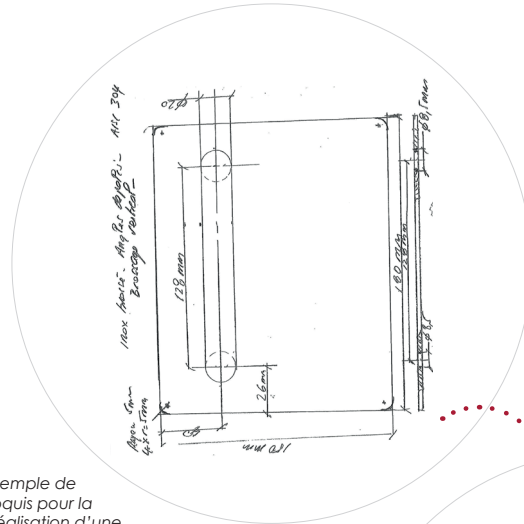

Exemple de croquis pour la réalisation d'une palière sur mesure.

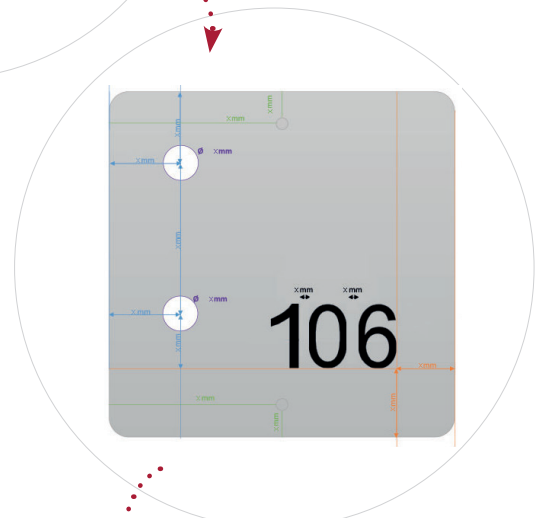

Réalisation par nos équipes du schéma technique.



Résultat final après fabrication.

Exemples



PROJET SPÉCIFIQUE

Pour tout projet spécifique,
merci de réaliser un schéma
avec les côtes sur tous les angles.

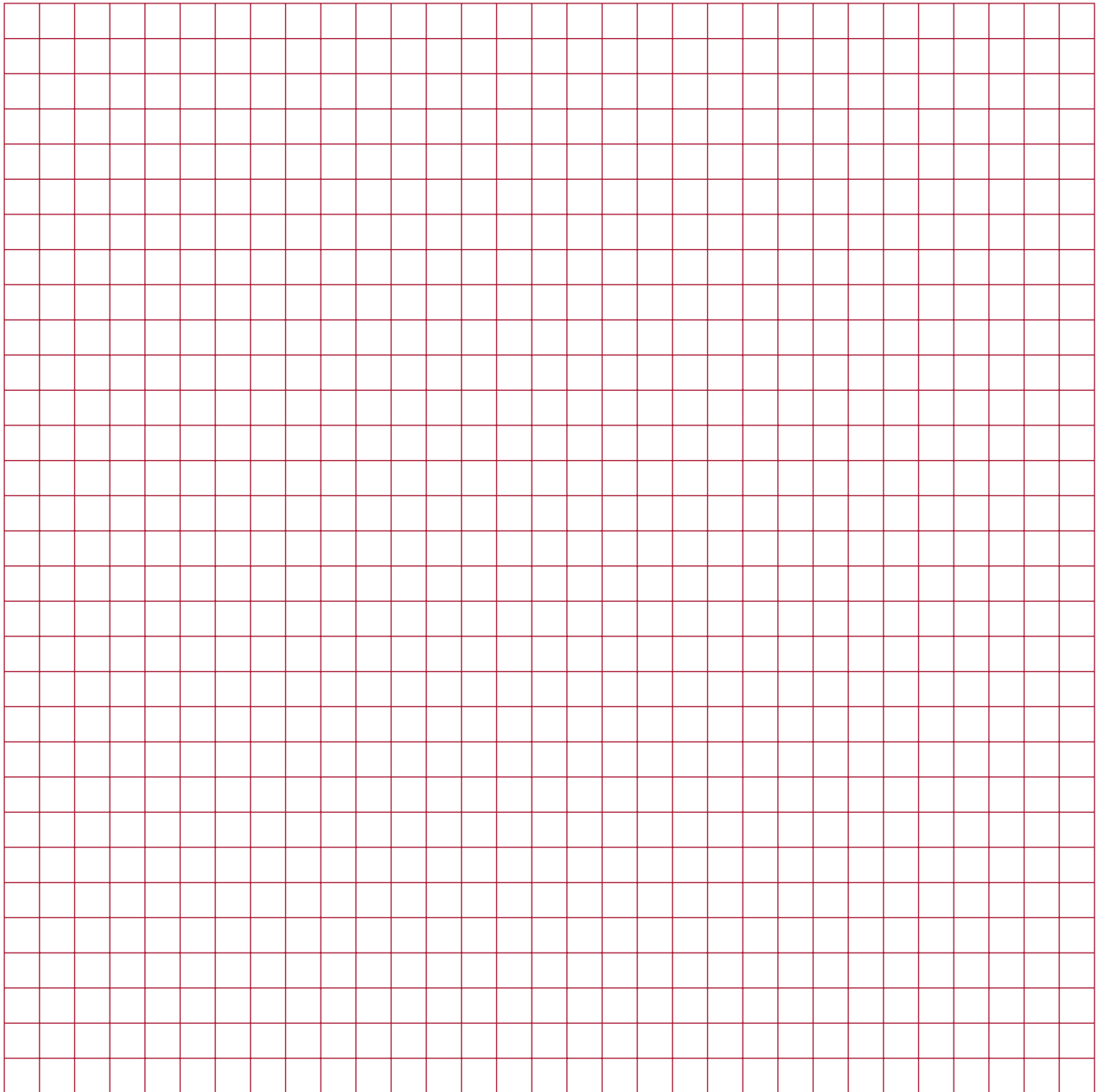

POUR NOUS RETOURNER LE FORMULAIRE :

Cadap[®]

2, rue Marguerite Perey - ZI du Frégy - 77610 Fontenay Trésigny

Tél. : +33 1 64 51 37 80 - Fax : + 33 1 70 73 45 85

commercial.cadap@cadap.fr

FORMULAIRE COTATION TIRANT

Cadap®

2, rue Marguerite Perey - ZI du Frégy
77610 Fontenay Trésigny
Tél. : +33 1 64 51 37 80
Fax : + 33 1 70 73 45 85

- Informations à compléter
- Informations à compléter par Cadap®

Devis Commande

N° de dossier et chantier
Initiale du commercial + deux premières lettres du client + designation produit simplifié + date - Exemple : PR.FO.poig profil.10/01/18

Référence chantier

Nom du commercial

Nom du client

Date souhaitée retour devis/...../.....

Date souhaitée de livraison*/...../.....
La date exacte sera confirmée après réception de la commande.

Délai de livraison confirmé

Date de livraison confirmée/...../.....
Confirmé par l'usine après commande

demande d'échantillon (il sera facturé à la valeur unitaire, et réalisé après validation du devis)

Société, Téléphone, Email, Fax (cachet)

Commande :

Date :/...../.....

Signature :

Tirant sur mesure

Quantité

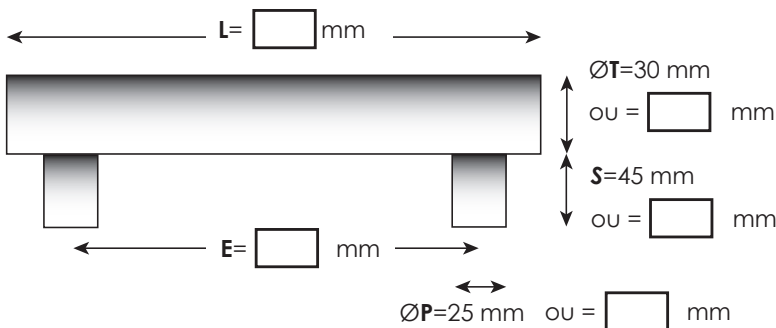

Instructions pour remplir le formulaire

Merci de préciser la quantité souhaitée.

Spécifiez les dimensions de la **longueur (L)** et l'**entraxe (E)** dans les cadres prévus à cet effet.

Les diamètres de la **barre (T)**, du **pied (P)** et la **hauteur (S)** sont standardisés. Si vous souhaitez les modifier, mentionnez le dans les cadres.

Après nous avoir retourné ce document, nous vous confirmerons rapidement la faisabilité, le prix et le délai*.

Type de montage

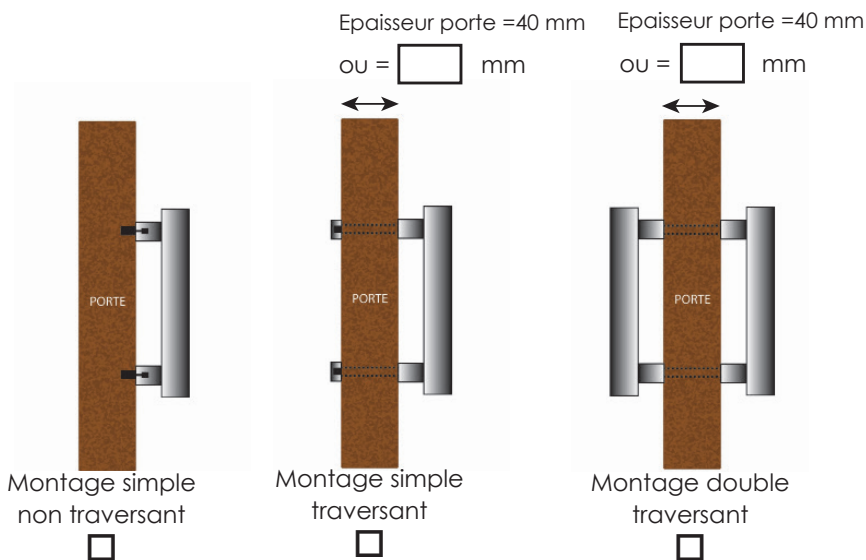

Type de tirant

Cochez la case de votre choix :



Droit

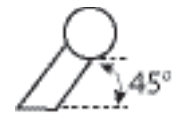

Incliné

Choix matière

Cochez la case de votre choix :

- Inox brossé AISI 304
- Aluminium grainé naturel F1
- Autre finition (nous consulter)

* Pour toute demande spécifique ou quantité supérieure à 20 pièces, le délai doit être confirmé par nos soins.

Description

.....

BLOC

NOTE

A series of horizontal dotted lines for writing.

Cadap®

Concepteur, fabricant et distributeur dans
la quincaillerie décorative et technique

2, rue Marguerite Perey - ZI du Frégy
77610 Fontenay Trésigny
Tél. : +33 1 64 51 37 80
Fax : + 33 1 70 73 45 85
commercial.cadap@cadap.fr

www.cadap.fr



Groupe
linea **BERTOMANI®**
DECO SINCE 1946